

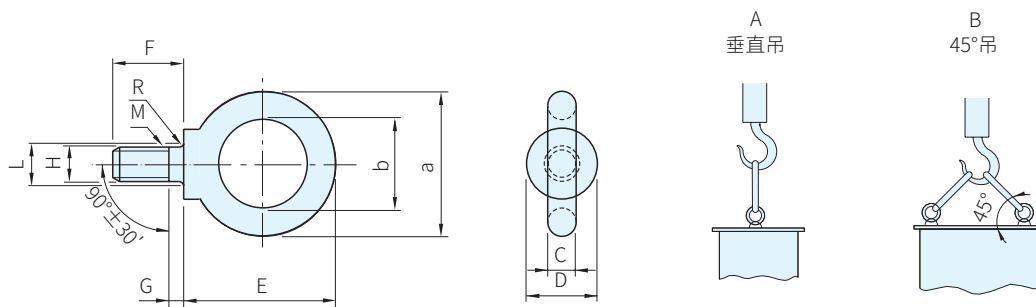

Type	材質	螺紋精度
CHIIL	SS41	JIS 1168



品號		M×P	a	b	C	D	E	F	G	H	R	L	A N/1P	B N/2P	庫存
Type	M														
CHIIL	8	M8×1.25	32.6	20	6.3	16	33.3	50	3	6	1.0	9.2	785	785	△
	10	M10×1.5	41	25	8.0	20	41.5	50	4	7.7	1.2	11.2	1471	1471	△
	12	M12×1.75	50	30	10.0	25	51.0	50	5	9.4	1.4	14.2	2157	2157	△
	16	M16×2	60	35	12.5	30	60.0	50	5	13.0	1.6	18.2	4413	4413	△
	20	M20×2.5	72	40	16.0	35	71.0	50	6	16.4	2.0	22.4	6178	6178	△

品號		d ₁	t ₁
Type	M		
CHIIL	8	11	52
	10	13	52
	12	16	52
	16	20	52
	20	24	52

■安裝方法

以手輕鎖至吊環面和吊物面密著，
使用2吊環時，兩吊環方向要相同

訂貨：品號 交期：4 天

CHIIL8

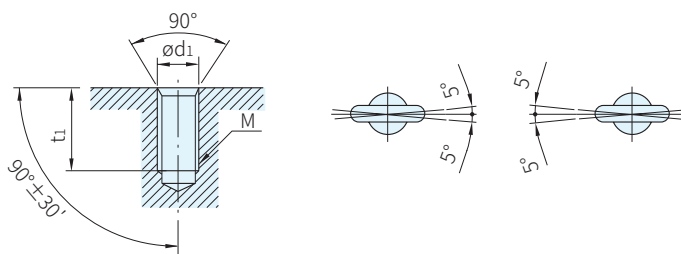

■備註

· A、B值為參考值

■請避免如下圖的使用方法

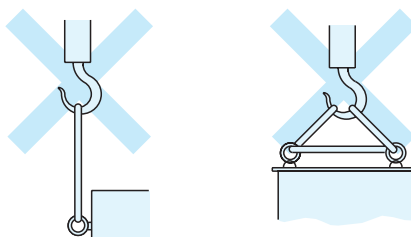

橫吊

使用2吊環時，以1條鋼索吊之